



Montage- anleitung

Kinder-/
Jugendschreibtisch

DE - EN



Abb. ähnlich

Art.-Nr. OW10302-5020; 5050; 7020; 7050

Sehr geehrter Kunde.

Unsere Produkte unterliegen strengen Qualitätskontrollen. Wenn Sie die Montage- und Pflegeempfehlungen berücksichtigen, werden Sie sicherlich lange Freude an Ihrer Kaufentscheidung haben. Sollte es trotzdem einmal Grund zur Beanstandung geben, oder Sie Ersatzteile benötigen, so erreichen Sie unseren Kundendienst:

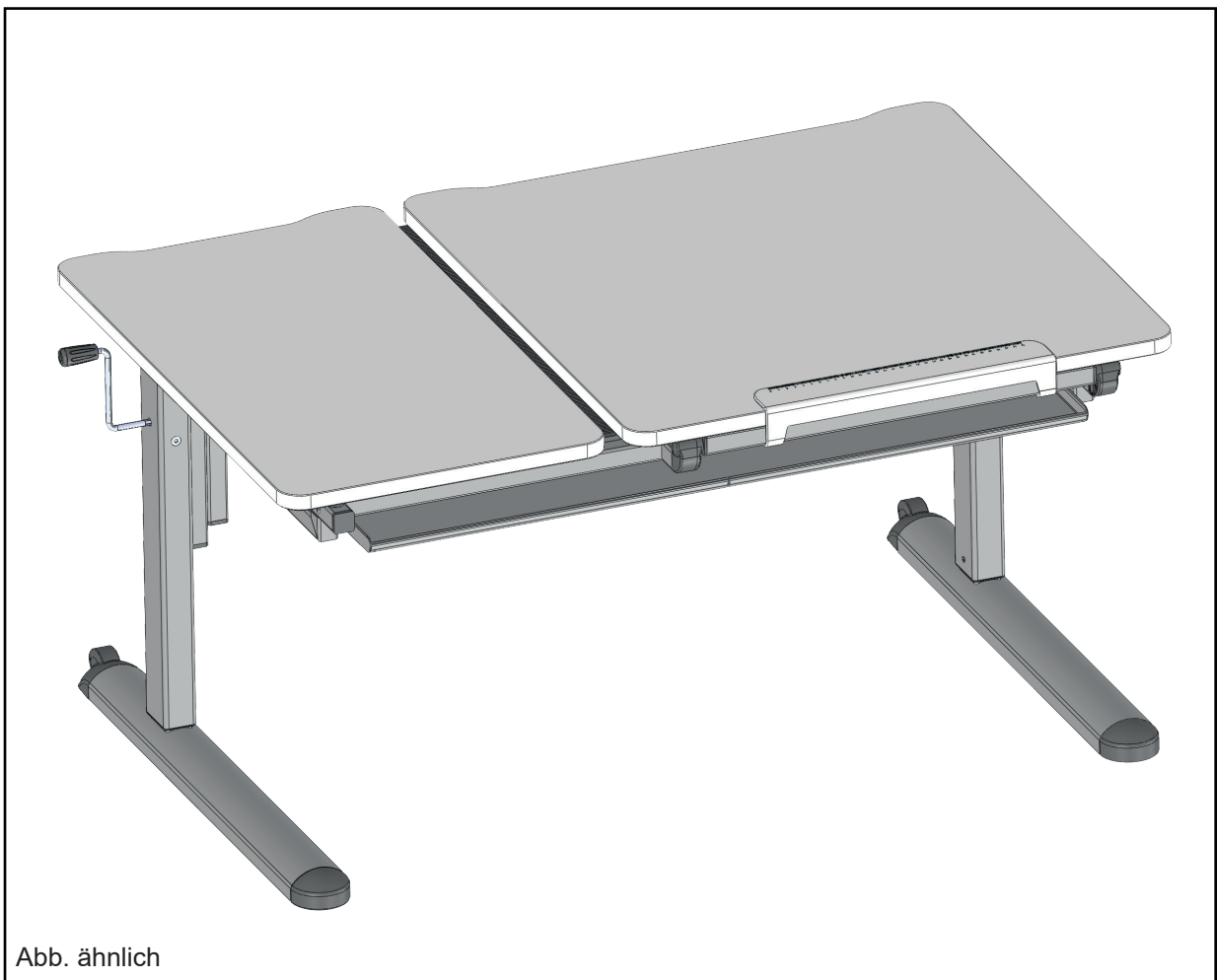
KETTLER Home&Garden GmbH

www.kettler-garden.com

Otto-Hahn-Straße 5

21509 Glinde

Wichtige Hinweise

Bitte lesen Sie diese Anleitung vor der Montage und der ersten Benutzung aufmerksam durch. Sie erhalten wichtige Hinweise für den Gebrauch des Produktes. Bewahren Sie diese Anleitung zur Information bzw. für Ersatzteilbestellungen sorgfältig auf.

- ◆ Grundsätzlich genügt zum Säubern ein Schwamm und klares Wasser. Bei hartnäckigem Schmutz empfehlen wir lauwarmes Wasser und Seife unter Zuhilfenahme einer weichen Bürste. Niemals Scheuermittel, Aceton (Nagellackentferner) oder Reinigungsmittel auf Chlorbasis verwenden.

Zu Ihrer Sicherheit

- ◆ Beschädigte Bauteile können Ihre Sicherheit und die Lebensdauer des Produktes beeinträchtigen. Tauschen Sie deshalb beschädigte Bauteile sofort aus. Verwenden Sie im Bedarfsfall nur Original KETTLER-Ersatzteile.
- ◆ Durch unsachgemäße Reparaturen und bauliche Veränderungen (Demontage von Originalteilen, Anbau von nicht vorgeschriebenen Teilen, usw.) können Gefahren für den Benutzer entstehen.
- ◆ Dieses Produkt darf nur für seinen vorgesehenen Zweck als Schreibtisch verwendet werden. Der Hersteller kann nicht für Schäden verantwortlich gemacht werden, die durch nicht bestimmungsgemäßen Gebrauch verursacht werden.
- ◆ KETTLER Schülerschreibtische sind für die private Nutzung im häuslichen Bereich geeignet.
- ◆ ACHTUNG: Kleinteile, Verpackungsbeutel und Folien aufgrund von Erstickungsgefahr und möglichem Verschlucken von Babys und Kleinkindern fernhalten.

Montagehinweise

- ◆ Bitte prüfen Sie sofort nach Erhalt, ob alle zum Lieferumfang gehörenden Teile vorhanden sind (Checkliste) und ob Transportschäden vorliegen.
- ◆ Die Montage des Produktes muss sorgfältig und von einer erwachsenen Person vorgenommen werden.
- ◆ Achten Sie bei der Höhenverstellung des Tisches darauf, dass bei nicht sachgemäßem Gebrauch Quetschgefahr besteht!
- ◆ Stellen Sie den Schreibtisch optimal auf die Körpergröße des Benutzers ein (siehe Tabelle)
- ◆ Änderungen behalten wir uns vor.

Dear Customer.

Our products are subject to the strictest quality control. If you follow our recommendations regarding assembly and maintenance you will be able to enjoy this product for a long time to come. If however you have any reason for complaint, please contact our service department directly:

KETTLER Home&Garden GmbH

www.kettler-garden.com

Otto-Hahn-Straße 5

21509 Glinde

Important Instructions

Please read the following instructions carefully before assembling and using this article for the first time. You will find important information for its use. Please keep this leaflet for further reference and for spare part orders.

- ◆ Usually it is sufficient to use a sponge and detergent-free water for cleaning. If heavily soiled we recommend the use of soapy, lukewarm water and a soft brush. Never use a scouring agent, acetone (nail-varnish remover) or cleaning agents with a chlorine basis.

For your own safety

- ◆ Damaged parts may affect your safety and the life span of the product. Therefore exchange damaged parts straight away, and only use original KETTLER spare parts.
- ◆ Improper repairs and constructional modifications (disassembly of original parts, assembly of not specified parts etc.) may result in danger for the user.
- ◆ This product should be used only for its intended purpose – as a pupils desk. The manufacturer cannot be held liable for damage or injury caused by improper use of the equipment.
- ◆ KETTLER student desks are suitable for private use in the home.
- ◆ RISK: Keep small parts, packaging bags and foils away from babies and little children due to suffocation and possible ingestion.

Assembly

- ◆ Please check straight away if all parts included in the check list have been supplied, and if any damage occurred during transit.
- ◆ This product must be assembled carefully by an adult person.
- ◆ When adjusting height of table please bear in mind that with improper use there is always a danger of contusion.
- ◆ Adjust table optimally to body height of user (see table)
- ◆ Subject to modifications.

- ◆ Werkzeuge gehören nicht zum Lieferumfang.
- ◆ Bitte verschrauben Sie zunächst alle Teile lose und kontrollieren Sie deren richtigen Sitz. Drehen Sie die selbstsichernden Muttern bis zum spürbaren Widerstand zuerst mit der Hand auf, anschließend ziehen Sie sie gegen den Widerstand (Klemmsicherung) mit einem Schraubenschlüssel richtig fest. Kontrollieren Sie alle Schraubverbindungen nach dem Montageschritt auf festen Sitz.

Achtung: wieder gelöste Sicherheitsmuttern werden unbrauchbar (Zerstörung der Klemmsicherung) und sind durch Neue zu ersetzen.

- ◆ Tools not included.
- ◆ Bolt all the parts together loosely at first, and check that they have been assembled correctly. Tighten the locknuts by hand until resistance is felt, then use spanner to finally tighten nuts completely against resistance (locking device). Then check that all screw connections have been tightened firmly.

Attention: once locknuts have been unscrewed they no longer function correctly (the locking device is destroyed), and must be replaced.

2 Jahre Gewährleistung

- ◆ Dieses Produkt unterliegt der gesetzlichen Gewährleistung. Die Gewährleistungsansprüche müssen gegenüber dem Händler geltend gemacht werden.
- ◆ Schäden durch unsachgemäße Behandlung oder Gewalt - anwendung sind von dieser Gewährleistung ausgeschlossen.
- ◆ Warenretouren sind nur nach Absprache und mit transportsicherer (Innen-) Verpackung, möglichst im Originalkarton vorzunehmen. Wichtig ist eine detaillierte Fehlerbeschreibung / Schadensmeldung!

Ersatzteilbestellung Seite

Geben Sie bei Ersatzteilbestellungen bitte die vollständige Artikelnummer, die Ersatzteilnummer, die benötigte Stückzahl und die Seriennummer des Gerätes an.

Bestellbeispiel:

Art.-Nr. OW10302-5020 /Ersatzteil-Nr. OW26200280 / 1 Stück/

Serien-Nr:

Wichtig: Zu verschraubende Ersatzteile werden grundsätzlich ohne Verschraubungsmaterial berechnet und geliefert. Falls Bedarf an entsprechendem Verschraubungsmaterial besteht, ist dieses durch den Zusatz „mit Verschraubungsmaterial“ bei der Ersatzteilbestellung anzugeben.

2 Year Warranty

- ◆ This product is subject to the statutory warranty. The warranty claims must be asserted against the dealer.
- ◆ Defects due to improper use or use of force are excluded from this warranty.
- ◆ Goods may only be returned after prior arrangement and in (internal) packaging, which is safe for transportation, in the original box if possible. It is important to provide a detailed defect description / damage report!

List of spare parts for orders on page

When ordering spare parts, always state the full item-no, spare part number, the quantity required and the Serial number of the product.











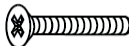



Example order:

item no. OW10302-5020/ spare-part no. OW26200280 / 1 piece / S/N

Important: spare part prices do not include fastening material; if fastening material (bolts, nuts, washers etc.) is required, this should be clearly stated on the order by adding the words "with fastening material".

Checkliste (Schraubenbeutel)

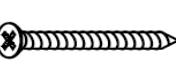
Checklist (screw bag)

<p>A</p>  <p>6x M6*40</p>	<p>B</p>  <p>1x</p>	<p>C</p>  <p>3x M6*35</p>	<p>D</p>  <p>3x M6</p>	<p>E</p>  <p>3x Ø12*Ø6.4*1.6</p>
<p>F</p>  <p>8x M5*4</p>	<p>G</p>  <p>4x 4*40</p>	<p>H</p>  <p>3x 4*16</p>	<p>I</p>  <p>2x</p>	<p>J</p>  <p>15x</p>
<p>K</p>  <p>1x M6</p>	<p>L</p>  <p>1x M6*20</p>	<p>M</p>  <p>2x 6*16</p>	<p>N</p>  <p>4x 4.5*65</p>	<p>O</p>  <p>4x 4*30</p>

Messhilfe für Verschraubungsmaterial

Measuring help for screw connections

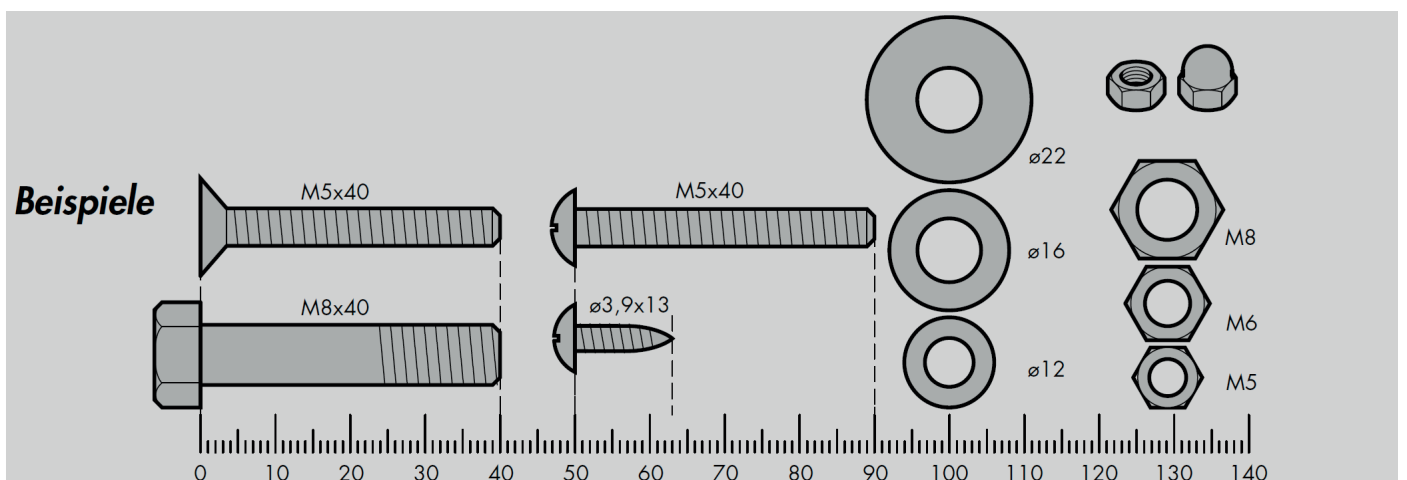
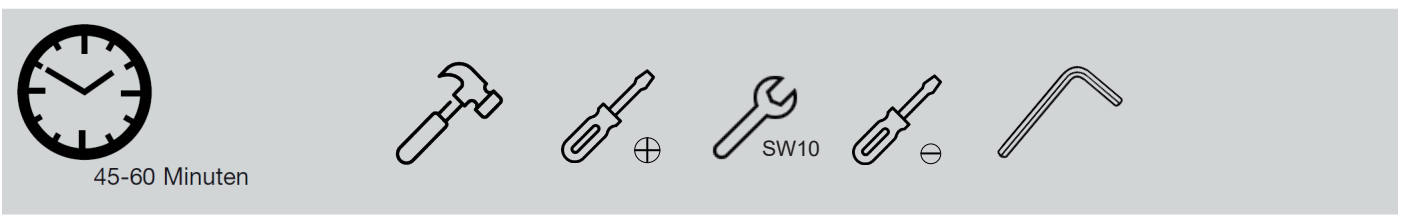
45-60 Minuten

SW10

Diagram illustrating the tools required for the assembly: a clock icon indicating a time of 45-60 minutes, a hammer, a screwdriver with a plus sign (+), a wrench labeled SW10, a screwdriver with a minus sign (-), and a hex key.

Checkliste(Packungsinhalt)

Checklist(package content)

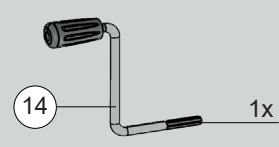
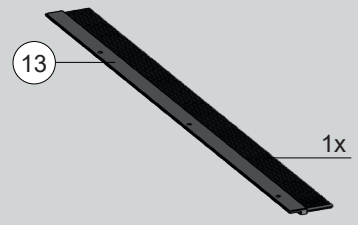
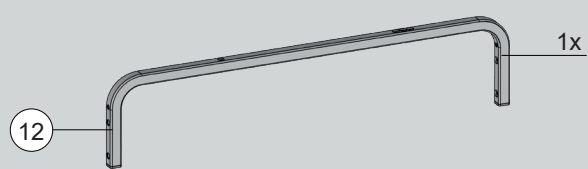
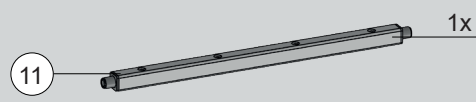
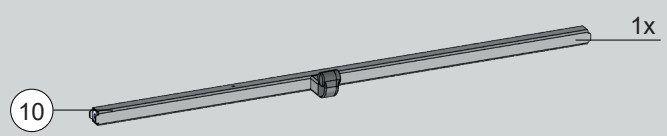
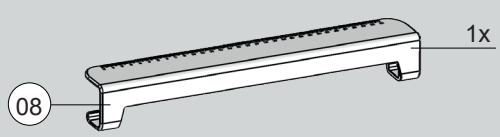
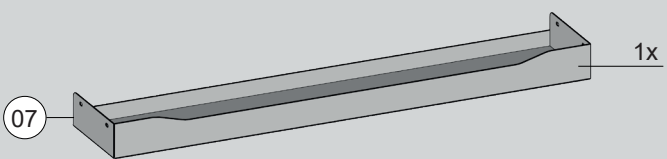
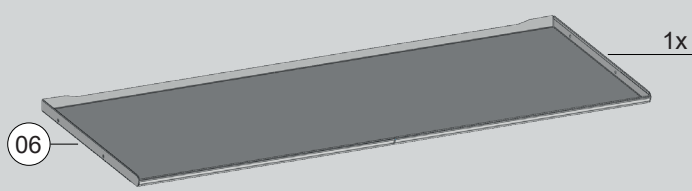
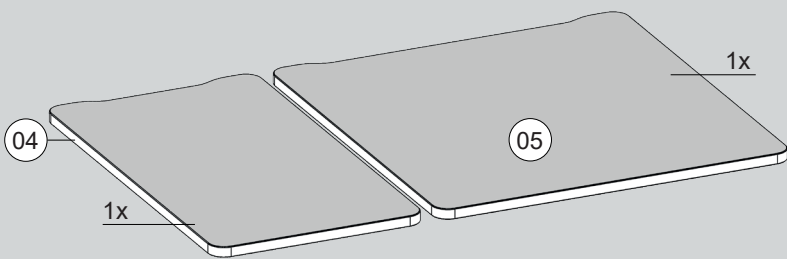
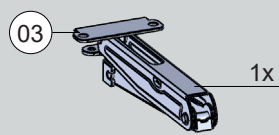
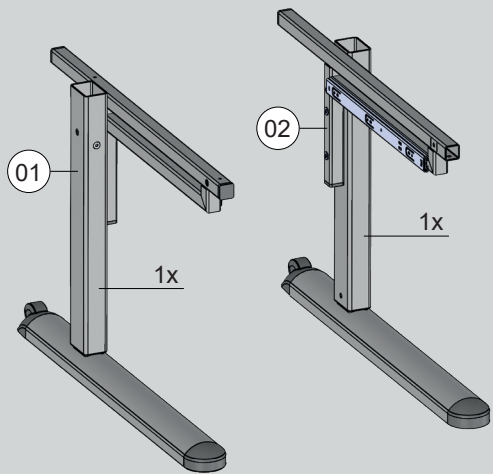

15	16	17	18
1	8	1	1

2.

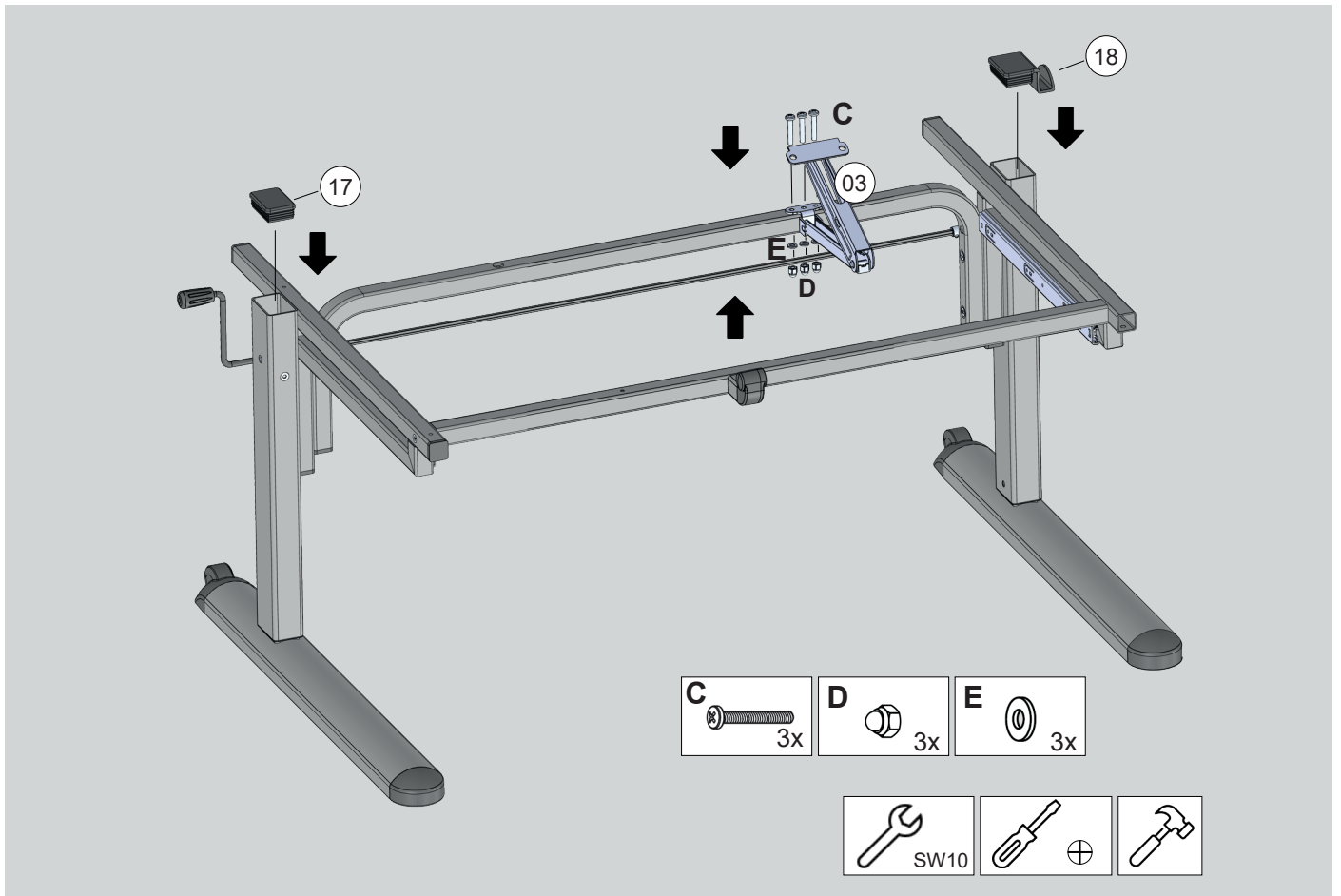

3.

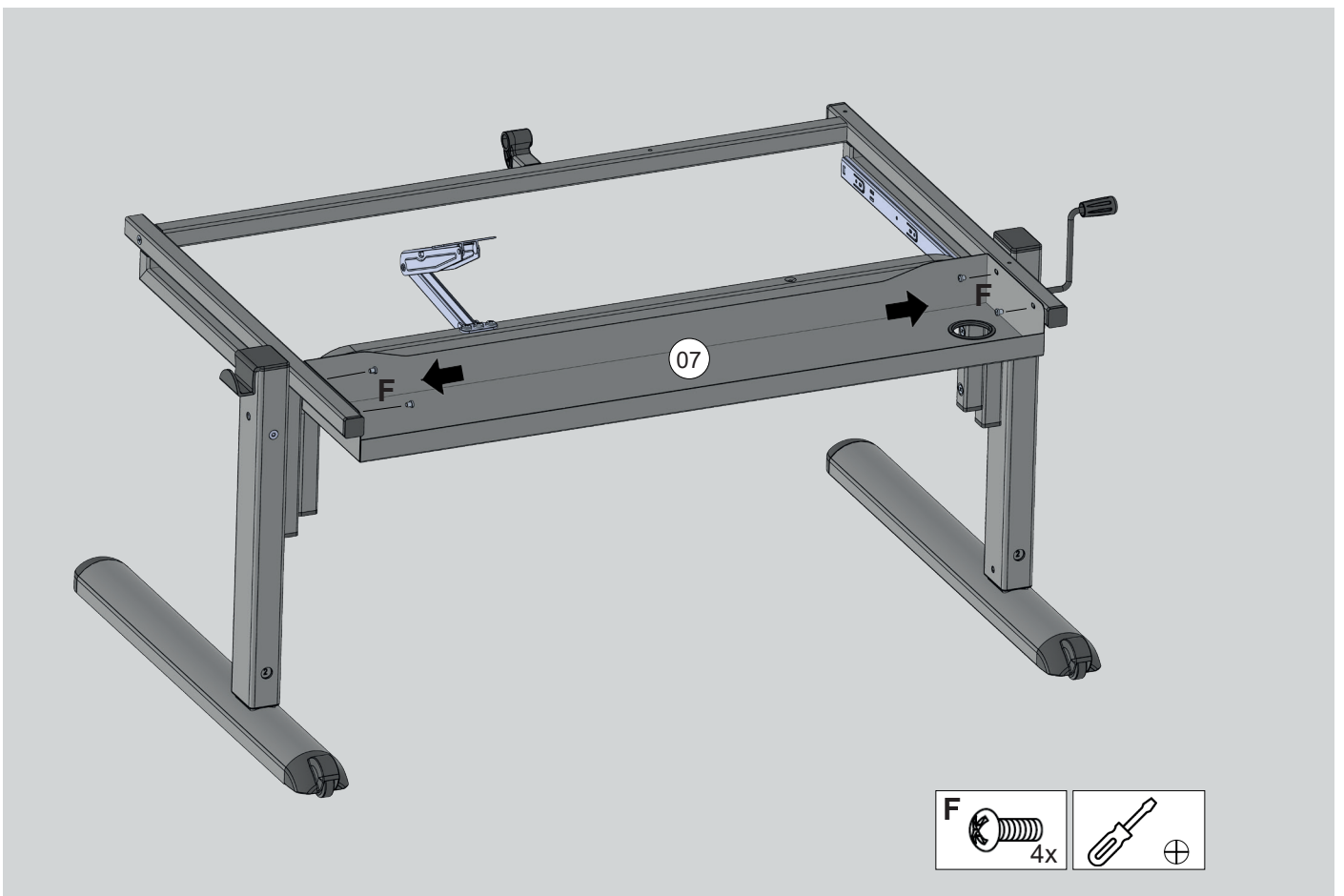

4-1

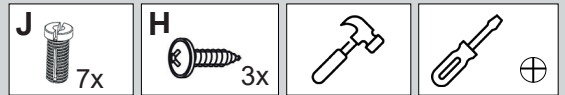
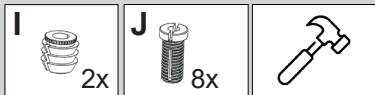
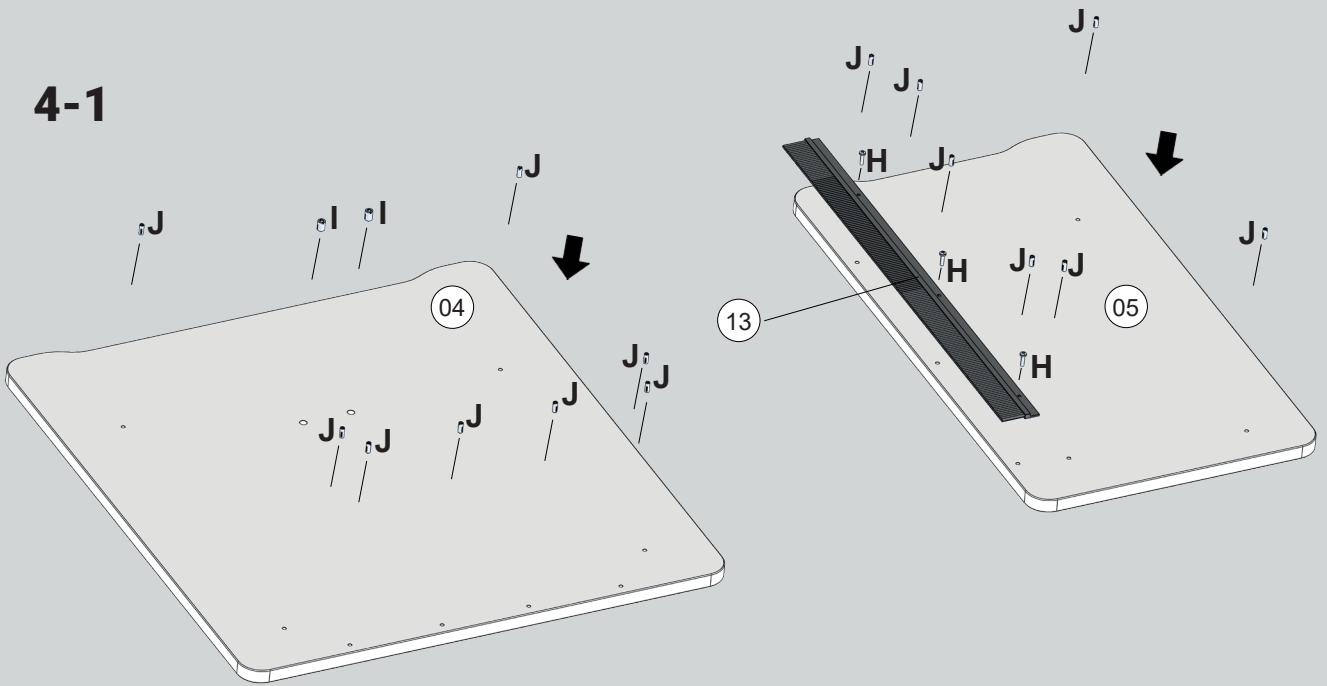

4-2

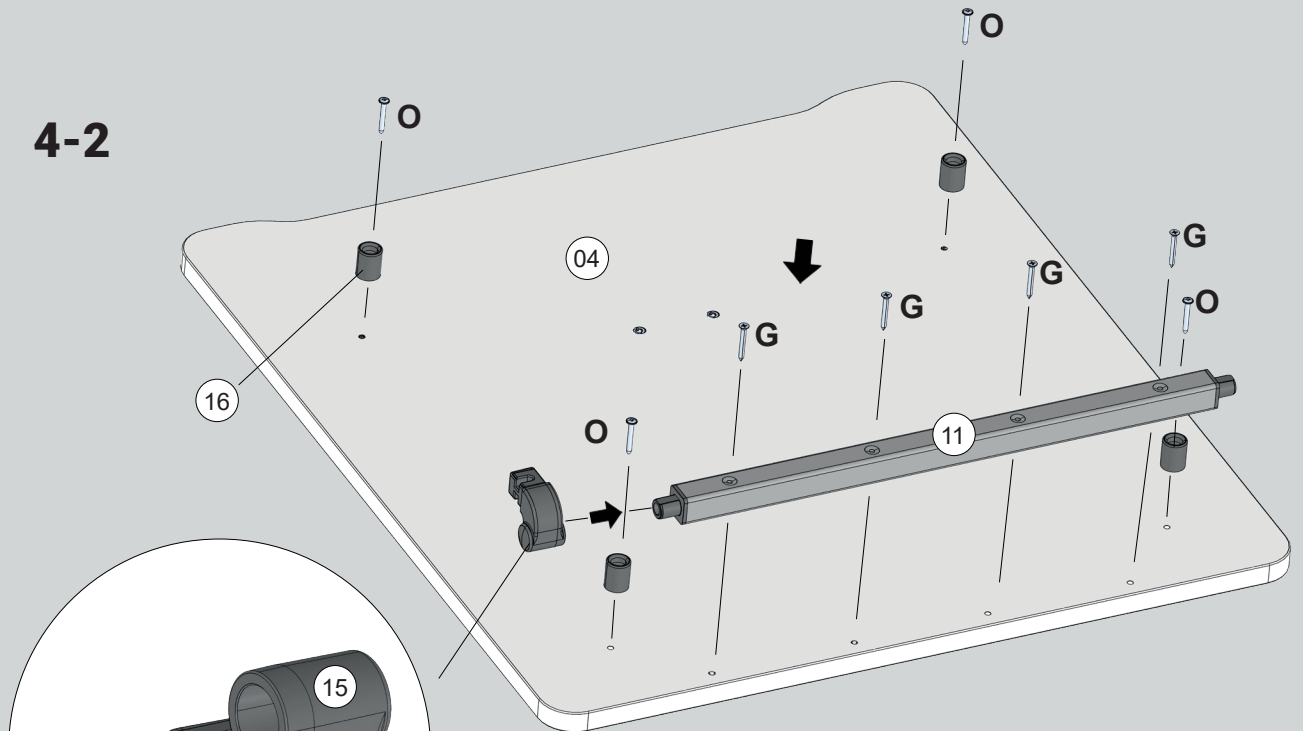

5-1

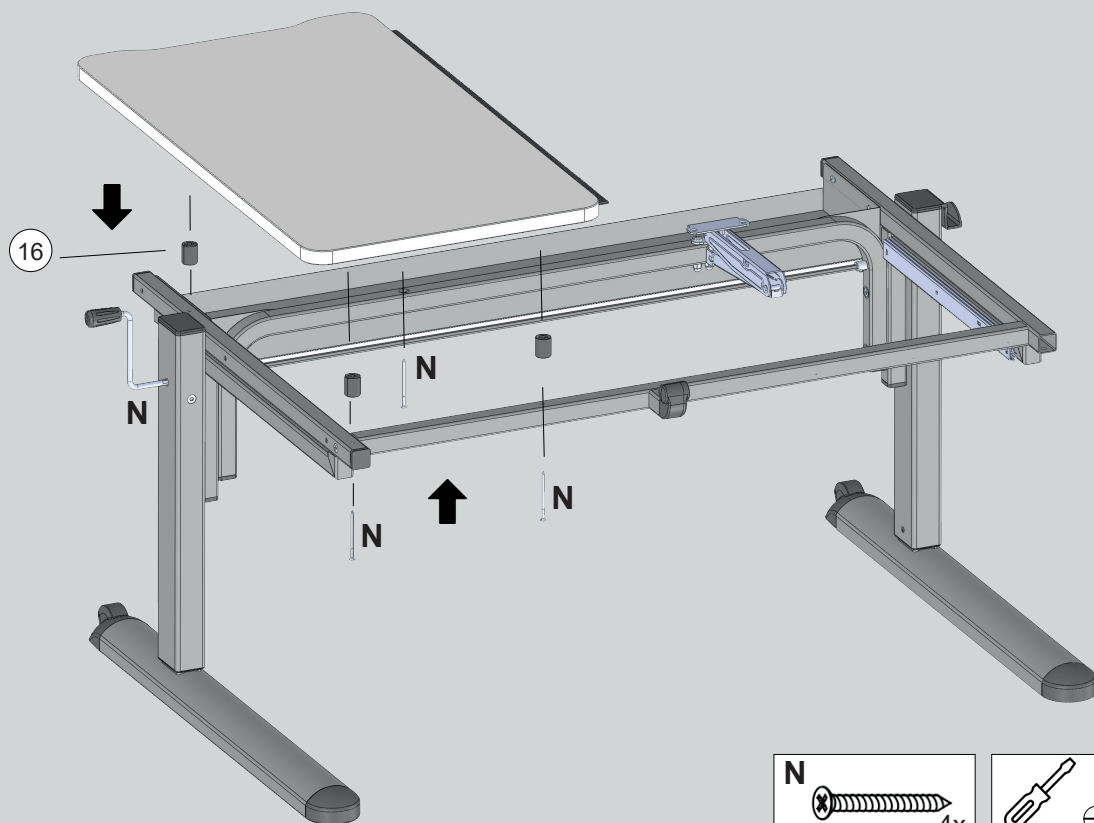

5-2

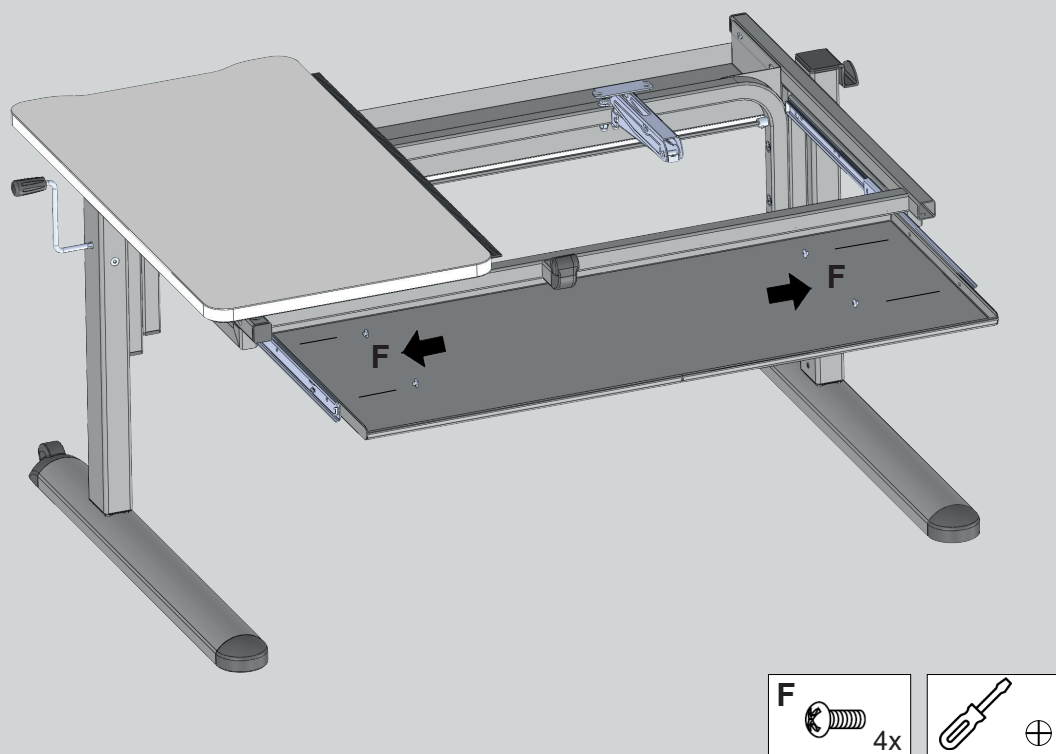

5.

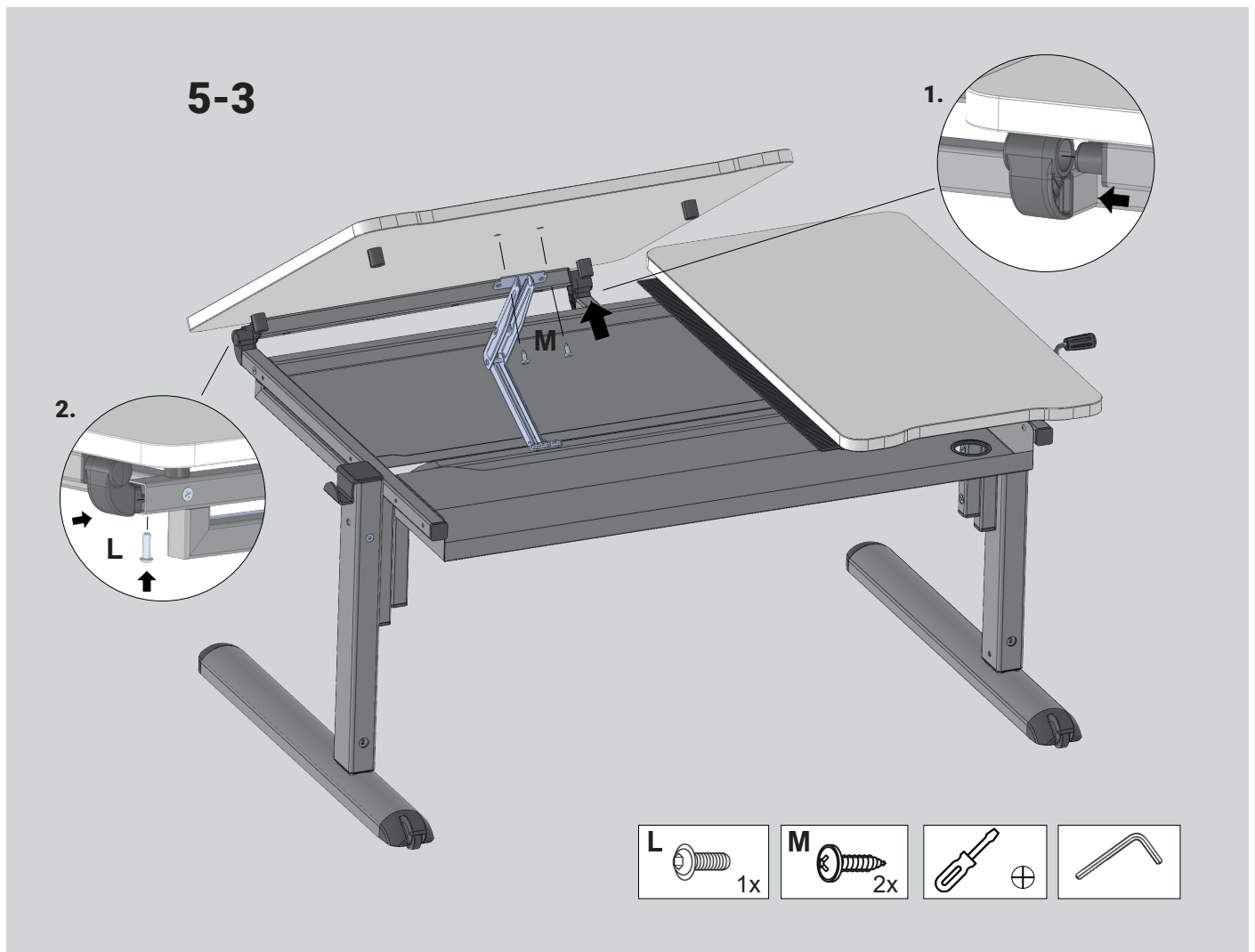

6.

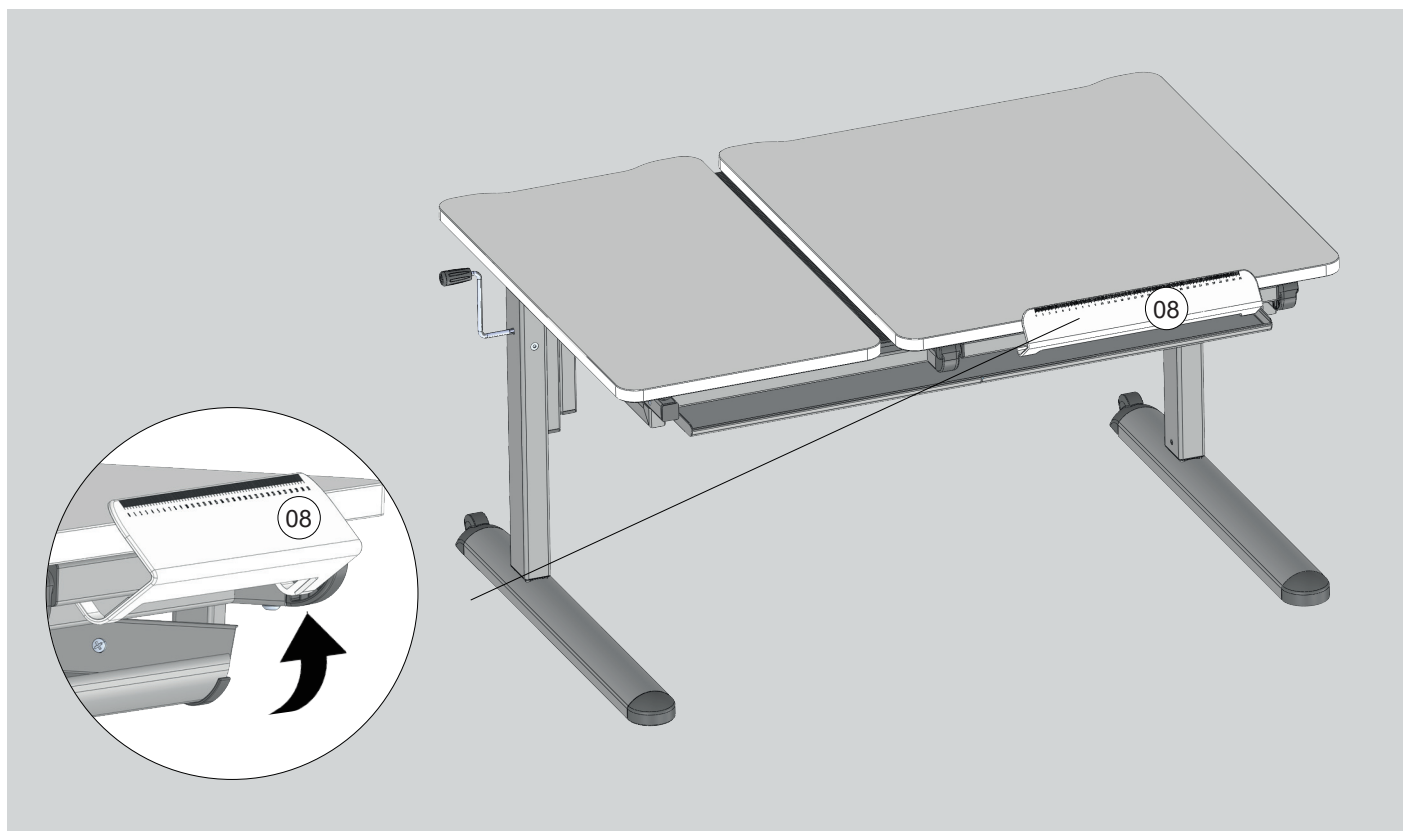

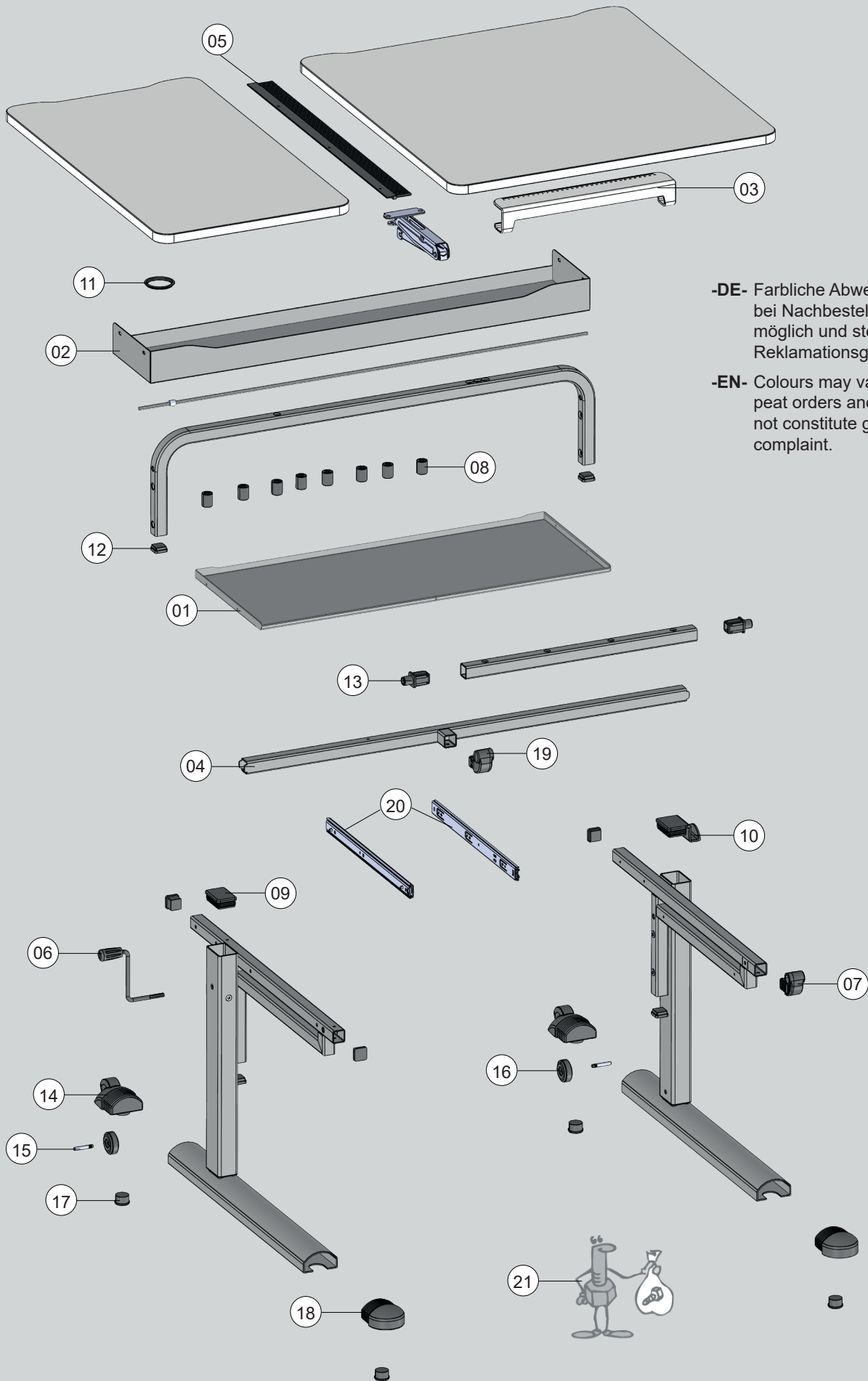

-DE- Farbliche Abweichungen bei Nachbestellungen sind möglich und stellen keinen Reklamationsgrund dar.
 -EN- Colours may vary with repeat orders and this does not constitute grounds for complaint.

SCHÜLERSCHREIBTISCH		OW10302-5020	OW10302-5050	OW10302-7020	OW10302-7050
Pos.	Stück	Buche/Alpinweiss	Alpinweiss/Alpinweiss	Buche/Anthrazit	Alpinweiss/Anthrazit
01	1	OW26200280	OW26200280	OW26200303	OW26200303
02	1	OW26200281	OW26200281	OW26200304	OW26200304
03	1	OW26200282	OW26200282	OW26200305	OW26200305
04	1	OW26200283	OW26200283	OW26200306	OW26200306
05	1	OW26200284	OW26200284	OW26200284	OW26200284
06	1	OW26200285	OW26200285	OW26200285	OW26200285
07	1	OW26200286	OW26200286	OW26200307	OW26200307
08	8	OW26200287	OW26200287	OW26200315	OW26200315
09	1	OW26200288	OW26200288	OW26200308	OW26200308
10	1	OW26200289	OW26200289	OW26200309	OW26200309
11	1	OW26200290	OW26200290	OW26200290	OW26200290
12	7	OW26200291	OW26200291	OW26200310	OW26200310
13	2	OW26200294	OW26200294	OW26200292	OW26200292
14	2	OW26200295	OW26200295	OW26200293	OW26200293
15	2	OW26200296	OW26200296	OW26200296	OW26200296
16	2	OW26200297	OW26200297	OW26200297	OW26200297
17	4	OW26200298	OW26200298	OW26200311	OW26200311
18	2	OW26200299	OW26200299	OW26200312	OW26200312
19	1	OW26200300	OW26200300	OW26200313	OW26200313
20	2	OW26200301	OW26200301	OW26200301	OW26200301
21-1	1	OW26200302	OW26200302	OW26200302	OW26200302
21-2	1	OW26200314	OW26200314	OW26200314	OW26200314

* 21-1 beinhaltet 3xC + 3xD + 3xE + 2xI + 2xM; 21-2 beinhaltet 6xA + 1xB + 8xF + 3xH + 15xJ + 4xO + 4xG + 1xK + 1xL + 4xN

* 21-1 includes 3xC + 3xD + 3xE + 2xI + 2xM; 21-2 includes 6xA + 1xB + 8xF + 3xH + 15xJ + 4xO + 4xG + 1xK + 1xL + 4xN

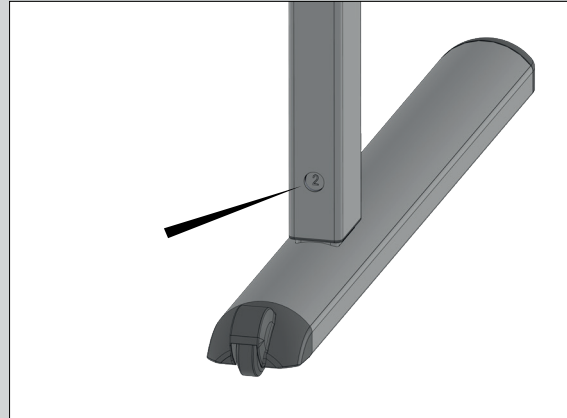
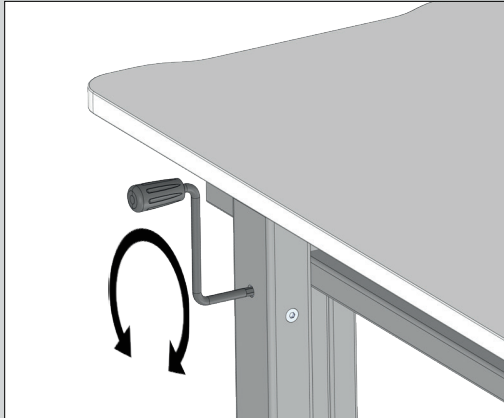

Höheneinstellung des Tisches / Height adjustment of the table

Die Höhe der Tischplatte sollte dem jeweiligen Empfinden und Verwendungszwecke des Benutzers angepasst werden. Die unten stehenden Angaben dienen nur als Anhaltspunkt.

Größenklasse nach DIN EN 1729-1:2016-02	2	3	4	5	6	7	
h1 – Höhe bis Tischplatte ± 10 mm:	530	590	640	710	760	820	mm
bei einer Körpergröße von ca.:	108-121	119-142	133-159	146-176	159-188	174-207	cm

Bitte beachten Sie

- A: Die Füße sollten flach auf dem Boden stehen können.
- B: Achten Sie darauf, daß zwischen Oberschenkel und Tischplatte genügend Raum für ungehinderte Bewegung ist.
- C: Vorn am Sitz sollte zwischen Sitz und Kniekehlen etwas Freiraum sein.
- D: Die Rückenlehne sollte den Rücken in der Hüftgegend und unter den Schulterblättern unterstützen.

Important

- A: Feet must be able to be placed flat on the floor.
- B: Be careful that there is enough room for unhindered movement between thighs and table top.
- C: At the front of the seat there should be some space between the seat and hollows of knees.
- D: The back of the chair should support the spine in the hip area and under the shoulder blades.

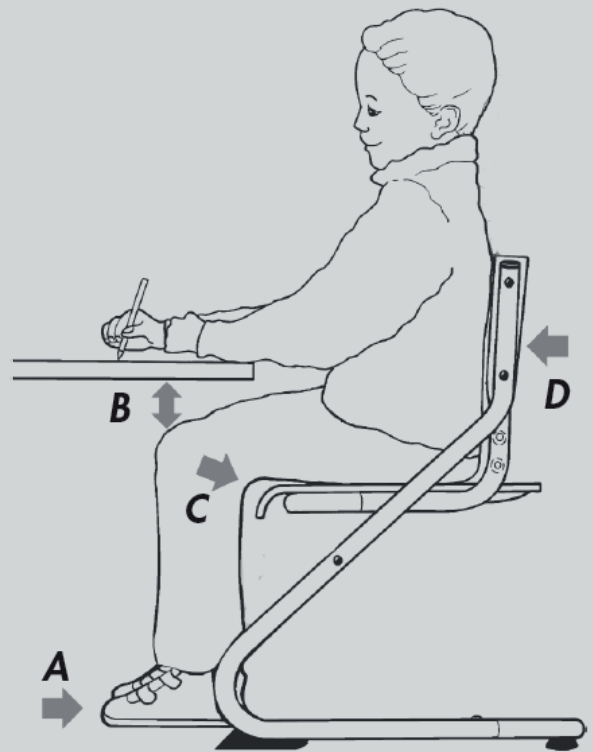



KETTLER Home&Garden GmbH
www.kettler-garden.com
Otto-Hahn-Straße 5
21509 Glinde

2

JAHRE GARANTIE